

- Boksen placeres på et fast underlag og adskilles, se fig. 1.
- Fjern ca. 10 cm af yderkappen på kablet.
- Fjern folieskærmene og monter de 3 uisolerede stilledninger i de to yderste terminaler. For at stabilisere kablet monteres den første stilledning i den yderste terminal i begge sider af boxen (se fig. 2). De sidste 2 stilledninger monteres i den 2. yderste terminal.
- Bemærk: Alle stel terminaler er indbyrdes forbundet.*
- De 9 isolerede ledere skal monteres i terminalerne i h.t. farvekoden, se fig. 3. Medfølgende værktøj bruges som vist i fig. 4.
- Bemærk: 'White/Blue' og 'Pink' er kortsluttet i junction boksen.*
- Der må højst monteres 2 ledninger i hver terminal.
- Afklip overskydende ledning.

- Die Box zuerst auf einer stabilen Unterlage anbringen und sie danach öffnen, siehe Abb. 1.
- Ca. 10 cm der Kabelummantelung entfernen.
- Die Folienabschirmungen entfernen und die 3 unisolierten Masseleiter in den beiden äußeren Terminalen montieren. Zur Stabilisierung des Kabels den ersten Masseleiter in dem ersten der beiden äußeren Terminale auf beiden Seiten der Box montieren (siehe Abb. 2). Die beiden letzten Masseleiter in dem zweiten der beiden äußeren Terminale montieren.
- Hinweis: Alle Masseanschlüsse sind untereinander verbunden.*
- Die 9 isolierten Leiter sind in den Terminalen entsprechend der Farbcodierung zu montieren. Das mitgelieferte Werkzeug ist wie in Abb. 4 zu benutzen.
- Hinweis: 'White/Blue' und 'Pink' sind in der Anschlussbox kurzgeschlossen.*
- Es dürfen höchstens 2 Leiter in jedem Terminal montiert werden.
- Überstehende Leitung ist abzuschneiden.

- Place the box on a solid base, and take it apart as shown in fig. 1.
- Strip off approx. 10 cm of the outside cable insulation.
- Remove the foil screens and fasten the three stripped ground leads to the two outermost terminals. To stabilize the cable, fasten the first ground lead to the outermost terminal at both sides of the box (see fig. 2). Fasten the last two ground leads to the second outermost terminal.
- Note: all ground terminals are interconnected.*
- Fasten the nine insulated conductors in the terminals in accordance with the colour code, fig. 3. Use the enclosed tool as shown in fig. 4.
- Note: White/Blue and Pink is short-circuited in the junction box.*
- Fasten no more than two leads in each terminal.
- Cut off any excess lead.

- Placer le boîtier sur un support ferme. Se reporter à la fig. 1 pour désassembler le boîtier.
- Dénuder le câble sur 10 cm env.
- Enlever les films servant de blindage. Relier aux deux bornes extérieures les 3 fils de masse privés de leur isolant. Pour stabiliser le câble, relier, des deux côtés du boîtier, le premier fil de masse à la borne extérieure (voir fig. 2). Raccorder les 2 autres fils de masse à la 2ème borne extérieure.
- Attention ! Toutes les bornes de masse sont reliées entre elles.*
- Relier les 9 conducteurs isolés au bornier en respectant le code des couleurs, voir fig. 3. Utiliser l'outillage joint comme illustré à la fig. 4.
- Attention ! 'White/Blue' et 'Pink' sont court-circuités dans le boîtier de connexion.*
- Ne pas raccorder plus de 2 conducteurs par borne.
- Sectionner l'excédent de fil.

Fig. 1

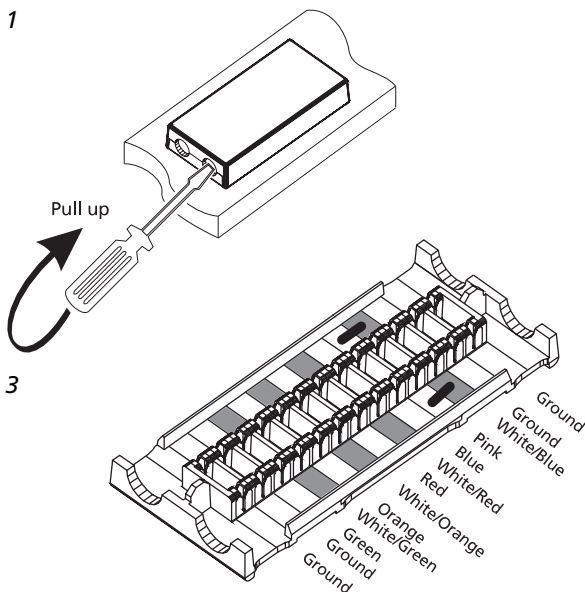

Fig. 2

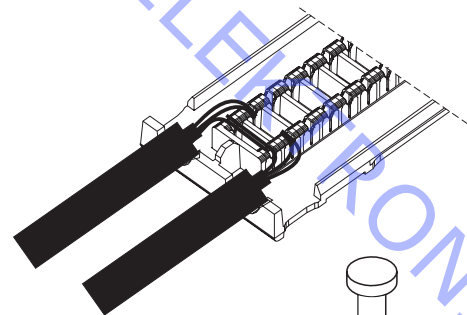
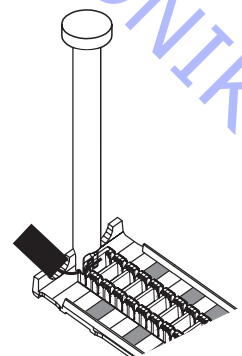
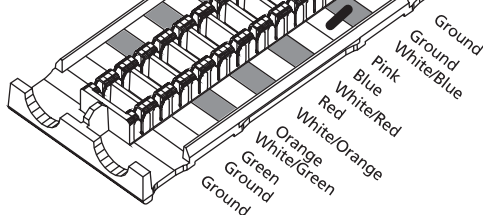

Fig. 4



3540152 10-96 B

Fig. 3



Master Link Junction Box, black
Master Link Junction Box, grey
Master Link Junction Box, white

3132170
3132197
3132220

Use of the Master Link junction box:

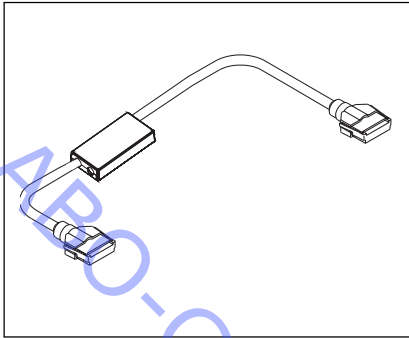

1. Length-adjustment of cable, e.g. from 10 m. to 8.5 m.

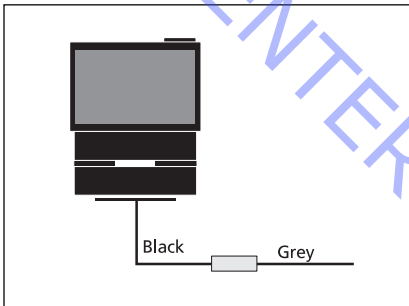

2. Colour-change of cable.

For aesthetical reasons all ML cables with plugs are available in the colour black only. When making visible installations it may be necessary to use a grey cable which can easily be connected via the junction box.

3. Connections between products.

Max. 4 ML cables in one junction box.

